

- **Universalschneidvorrichtung**  
(Die Anlage kann einfach umgerüstet werden auf verschiedene Materialien)
- **Individuelle Bandbreite 90- 1000mm nach Kundenwunsch**
- **Touchscreen mit SPS Steuerung**
- **Optional in rostfreier Ausführung erhältlich**
- **Vorschub mittels Servomotor oder Freilauf**
- **Bis 100 Schnitte pro Minute**
- **Optional in spiegelbildlicher Ausführung**

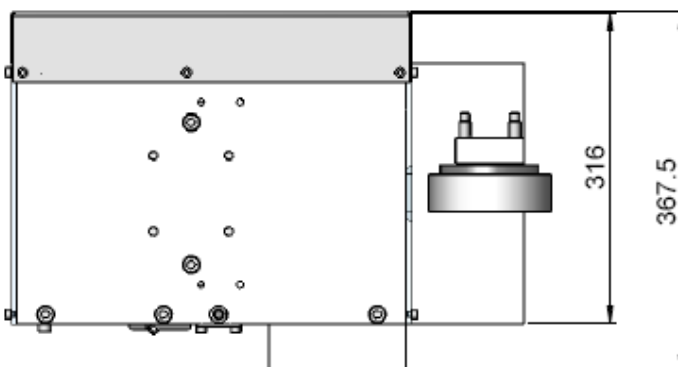
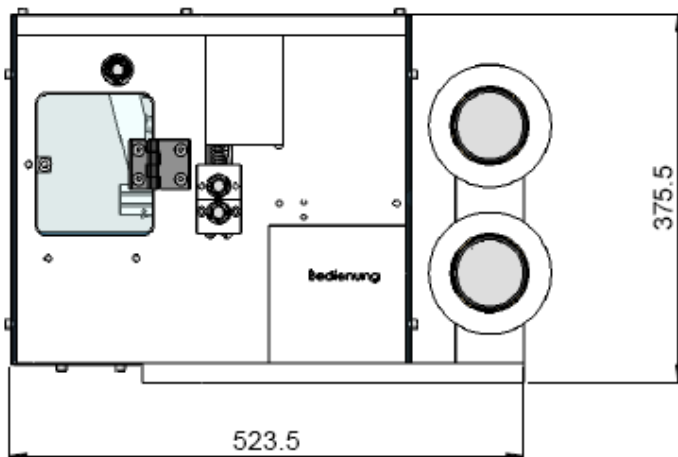
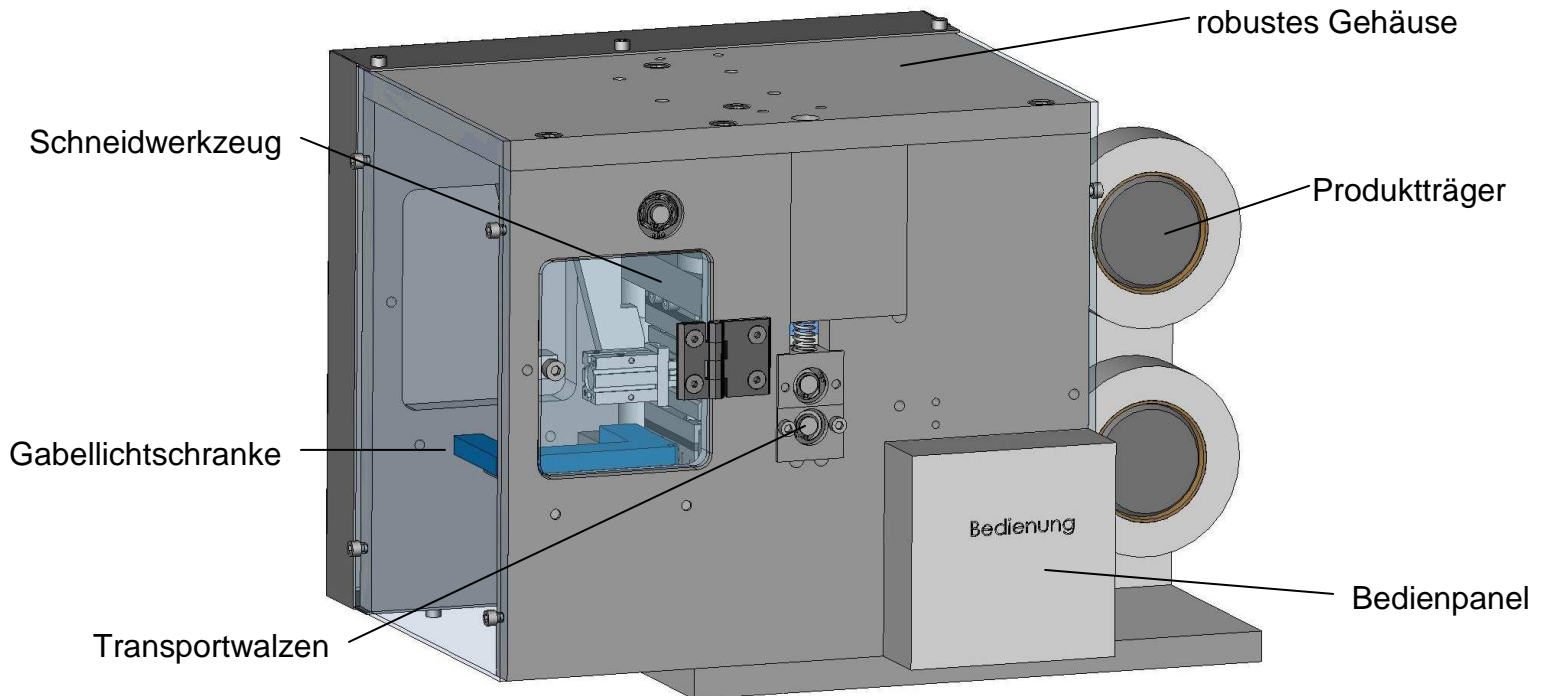

### Universalschneidvorrichtung Technische Details

Größen:

L: **525**

B: **370 ( je nach Bandbreite)**

H: **380**

Kapazität: **Bis 100 Schnitte / min**

Elektrisch: **400V 50/60 Hz**

Steuerung: **SPS Siemens LOGO**

Luft: **6 bar  
ca. 60 Liter / Minute**

Gewicht: **60 kg**

Optionen: **Automatischer  
Rollenwechsel**

**Mehrfachrollenträger**

**Stapelmodul für Fertig-  
produkt**

