

Steuerung des Antriebs erfolgt nicht über die Steuerung von HEFTEC

Stanzwerkzeug
-Platten aus Alu eloxiert
-Schneidbuchsen gehärtet
-Stempel gehärtet
-Werkstück berührende Teile aus Stahl

Stauraum Produktzuführung mit Stopper und Leitbleche
(Stopper und Bleche nicht im Lieferumfang HEFTEC)

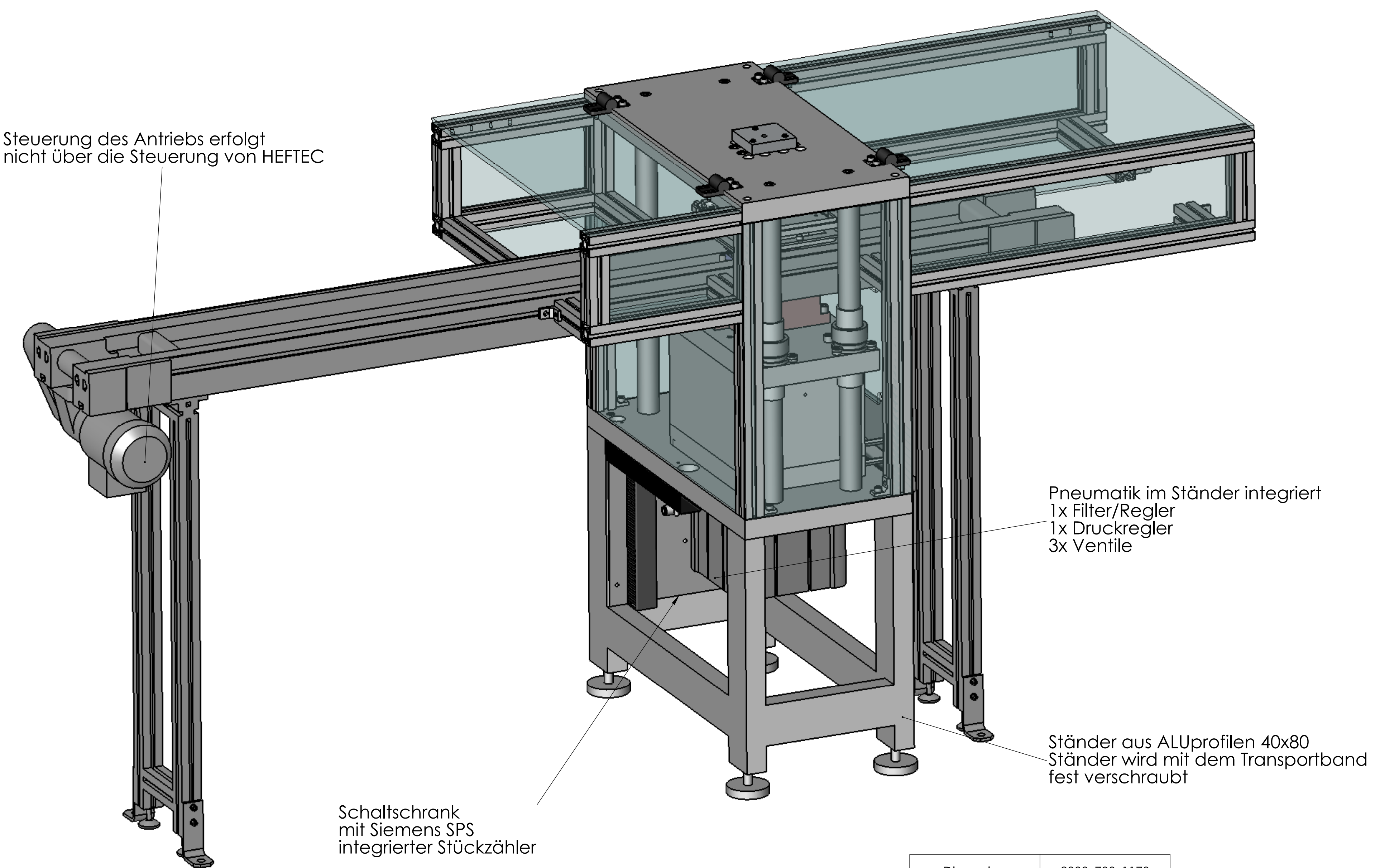
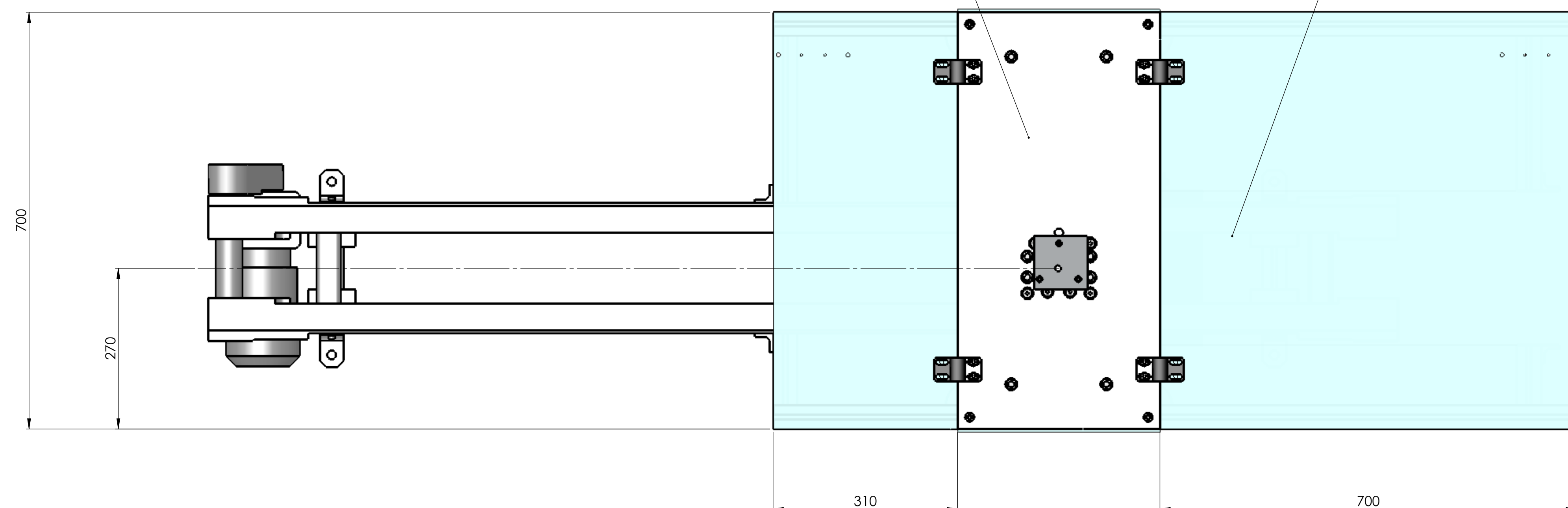

Dimension	2300x700x1170	
Gewicht	250 kg	
Stückzahl	1	254518.16
Gegenstand und Dimension	Pos.	Werkstoff
Zusammenf.-Nr.		
PP18-4S Pneumatikpresse 18 kN		
HEFTEC GmbH Automation & Engineering		
Maßstab	Gezeichnet	09.11.16
	Geprüft	PM
	Gelesen	
PRE.000.1120		