

KP3.1 N/W Pneumatische Kniehebelpresse (JOSSI PRESSE)

KP3.1 N (35 kN)

KP3.1W (35kN)

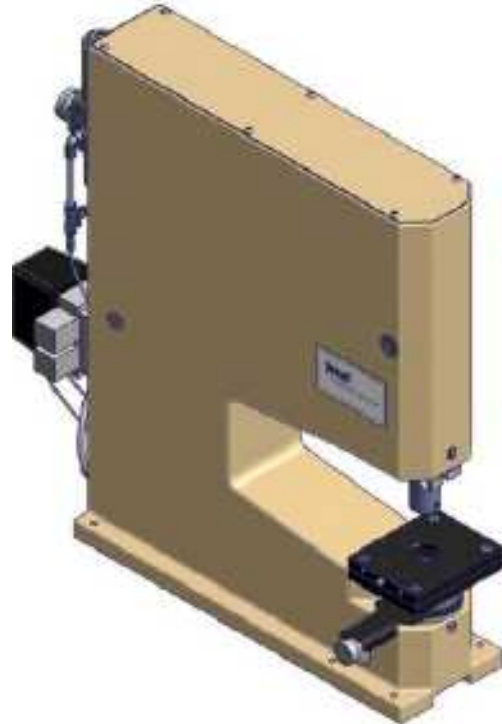
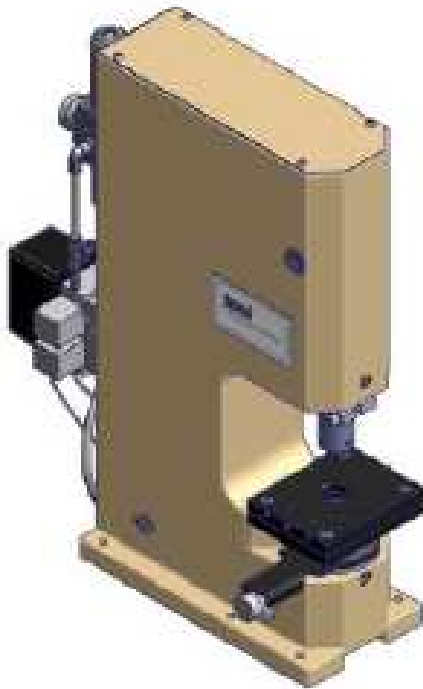

- Standard Pneumatische Kniehebelpresse (Jossi Presse)
- Presskraft 35kN
- Ideal zum Stanzen, Biegen, Montieren, Prägen, Pressen, Nieten, Richten, Kleben.
- Einfache Handhabung
- Mit eingestellte wiederholgenauer Endlage
- Das MICRO ADJUST System erlaubt schnelle und genaue Höhenverstellung des Pressentischs
- Ablesegenauigkeit 0,1 mm
- Fixierung durch Schnellspannhebel ohne zusätzliche Werkzeuge
- Mit CE-Konformer Zweihandsteuerung und Fusschalter (Fusschalter nur bis 6mm Hub oder sicherem Werkzeug)
- Ideal zusammen mit dem Werkzeugsystem W 14
- Ideal zusammen mit den Profilschienen Werkzeugsystem

Pressen Typ	Preis CHF exkl. MwSt.	Bemerkungen:
KP3.1N mit MPS1		
KP3.1W mit MPS1		

KP3.1 N/W Pneumatische Kniehebelpresse (JOSSI PRESSE)

Technische Daten

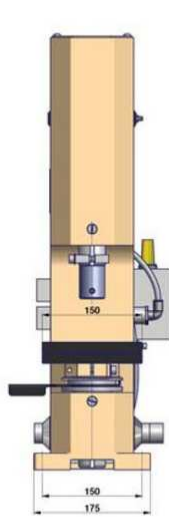

Vorderansicht

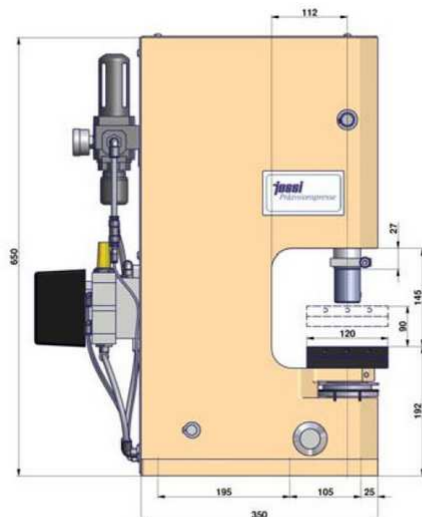

Seitenansicht KP 3.103N

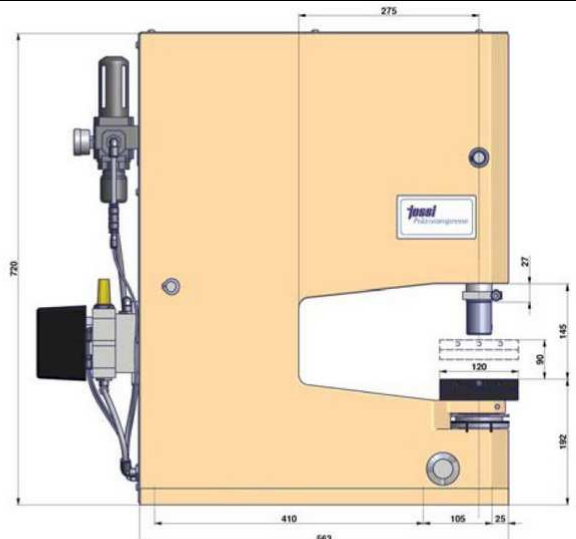

Seitenansicht KP 3.103W

Beschreibung	Variabel	Einheit	KP3.1N	KP3.1W
Druckkraft		kN	35	35
Arbeitshub		mm	27	27
Mittlere Geschwindigkeit		mm/s	27	27
Ablesegenauigkeit		mm	0.1	0.1
Werkzeuge Einbauhöhe		mm	145	145
Werkzeug Tiefe		mm	120	120
Werkzeuge Einbaubreite		mm	150	150
Ausladung		mm	112	275
Gewicht		kg	75	125

Kraftverlauf KP3.1N

Kraftverlauf KP3.1W

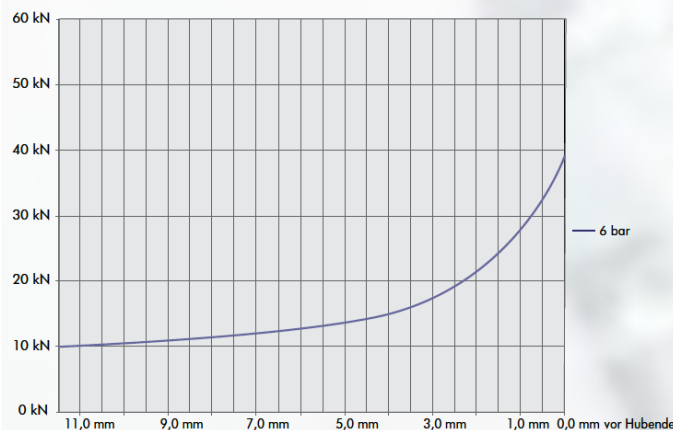

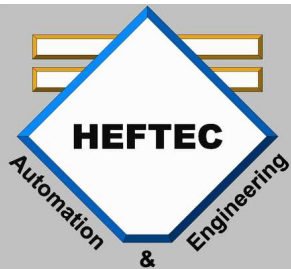

HEFTEC GmbH Automation

KP3.1 N/W Pneumatische Kniehebelpresse (JOSSI PRESSE)

HEFTEC GmbH AUTOMATION & ENGINEERING

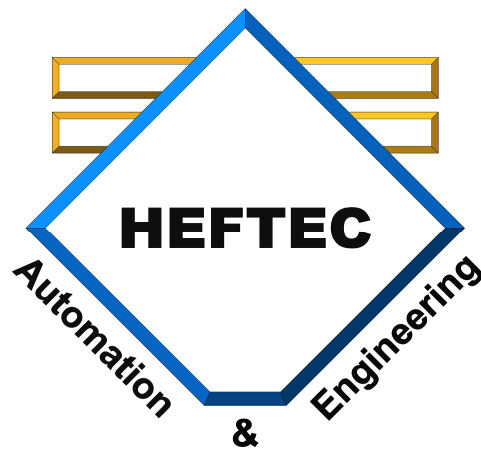

IHR PARTNER FÜR INNOVATIVE IDEEN UND LÖSUNGEN

www.heftec.ch