

HP10N/W Hydraulische Präzisionspresse / (JOSSI PRESSE)

HP10N (100 kN)
Hydraulische Präzisionspresse

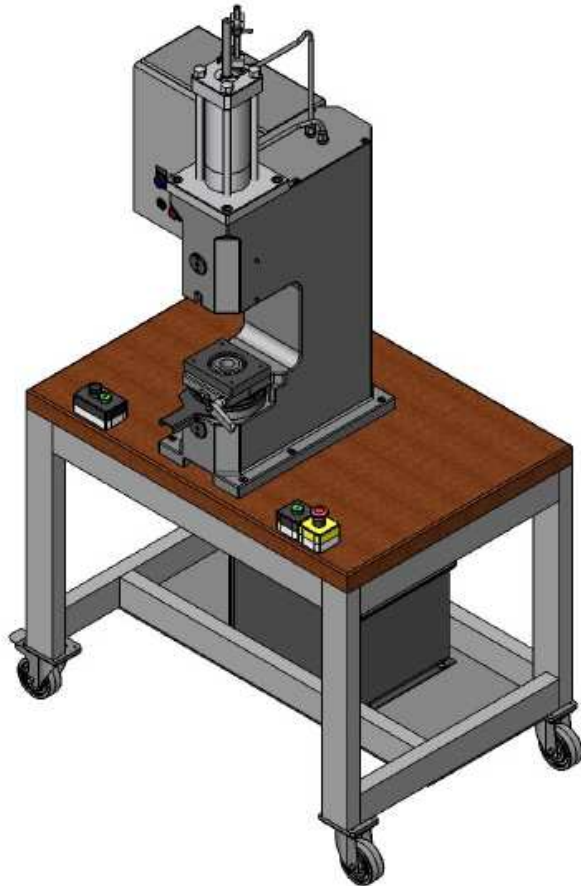

HP10W (100kN)
Hydraulische Präzisionspresse

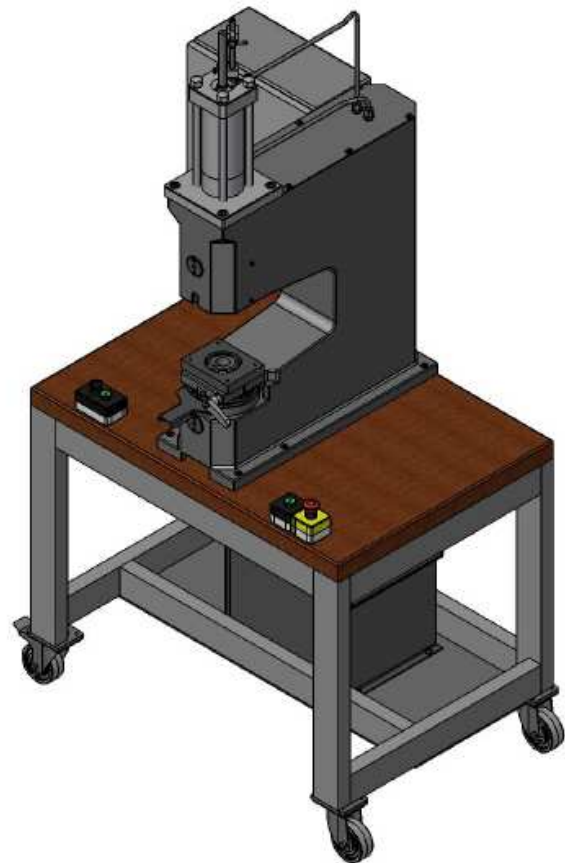

- Standard Hydraulische Präzisionspresse (Jossi Presse)
- Presskraft 100kN
- Ideal zum Stanzen, Biegen, Montieren, Prägen, Pressen, Nieten, Richten, Kleben.
- Einfache Handhabung
- Mit eingestellte wiederholgenauer Endlage
- Das MICRO ADJUST System erlaubt schnelle und genaue Höhenverstellung des Presentischs
- Ablesegenauigkeit 0,1 mm
- Fixierung durch Schnellspannhebel ohne zusätzliche Werkzeuge
- Mit CE- Konforme Zweihandsteuerung und Fusschalter (Fusschalter nur bis 6mm Hub oder sicherem Werkzeug)
- Ideal zusammen mit dem Werkzeugsystem W 14

Pressen Typ	Preis CHF exkl. MwSt.	Bemerkungen:
HP10N	Auf Anfrage	
HP10W	Auf Anfrage	

HP10N/W Hydraulische Präzisionspresse / (JOSSI PRESSE)

Technische Daten

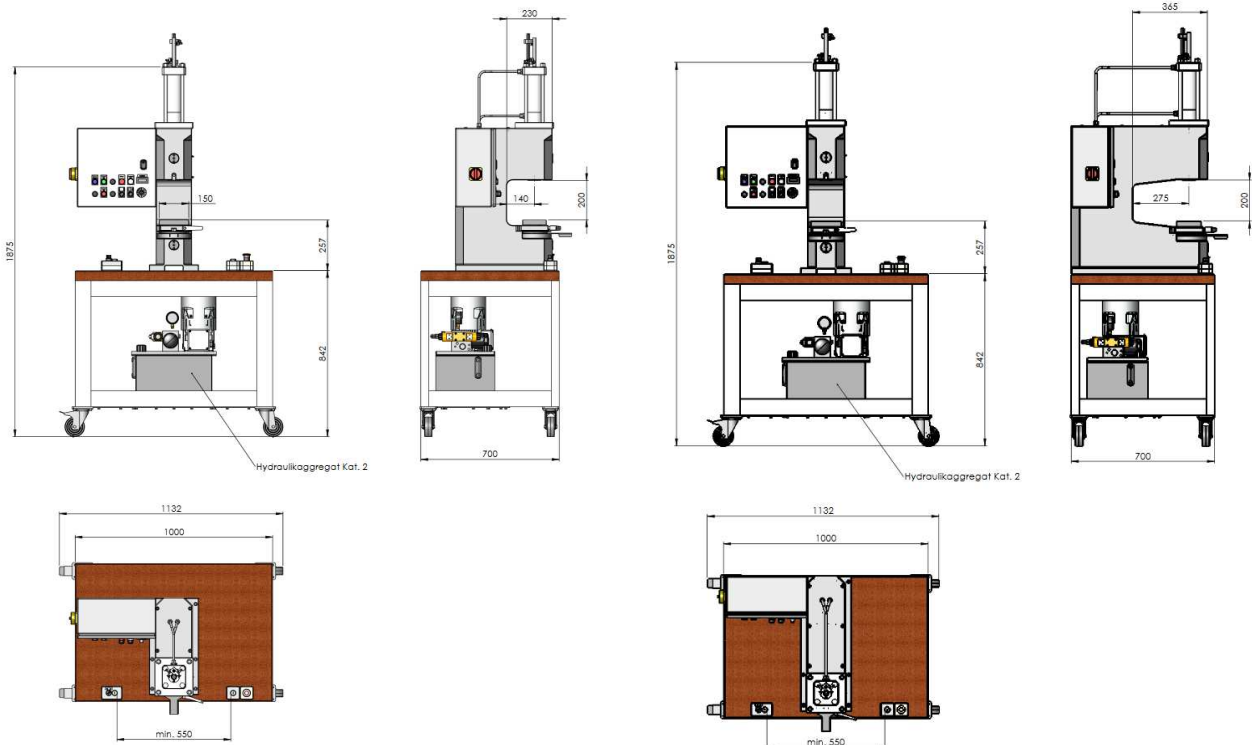

Beschreibung	Variabel	Einheit	HP10N	HP10W
Presskraft		kN	100	100
Hub (stufenlos verstellbar mit Näherungsschalter)		mm	2-120	2-120
Stempelgeschwindigkeit AB		mm/s	10	10
Stempelgeschwindigkeit AUF		mm/s	10	10
Stempelgeschwindigkeit Einrichtbetrieb		mm/s	10	10
Haltezeit (nur wenn man auf Druck fährt)		s	0-1.5	0-1.5
Schaltgenauigkeit ohne Zylinderanschlag		mm	0.2	0.2
Schaltgenauigkeit mit Zylinderanschlag		mm	0.01	0.01
Werkzeuge Einbauhöhe		mm	200	200
Werkzeug Tiefe		mm	120	120
Werkzeuge Einbaubreite		mm	150	150
Höhenverstellbarer Hubtisch mit Einstellskala 0.1mm		mm	0.1	0.1
Ausladung	A	mm	140	275
Gewicht	A	kg	640	720
Antriebsleistung		kW	1.1	1.1
CE konforme Steuerung mit Zweihandbedienung ohne Schutzverdeck		mm/s	10	10
Sicherheitslichtgitter mit Fingerschutz		Option	Ja	Ja
Schallschutzhaube über Hydraulikaggregat		Option	Ja	Ja
Werkzeugsystem		Option	Ja	Ja
Unterbau mit Aluminiumprofile		Standard	Ja	Ja
Fusschalter bis 6mm Hub oder mit sicherem Werkzeuge		Standard	Ja	Ja
Presse auf Räder mit Feststellbremse		Standard	Ja	Ja

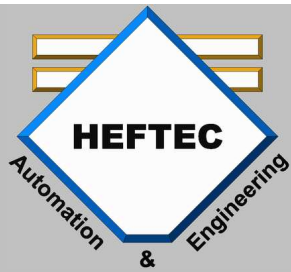

HEFTEC GmbH Automation

HP10N/W Hydraulische Präzisionspresse / (JOSSI PRESSE)

HEFTEC GmbH AUTOMATION & ENGINEERING

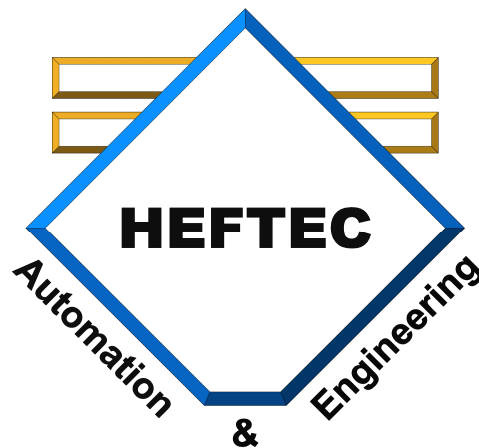

IHR PARTNER FÜR INNOVATIVE IDEEN UND LÖSUNGEN

www.heftec.ch